

**Invertor 2000 W 4 timpi 12 / 230 V cu AVR
(generator)**



Instrucțiuni de utilizare
Traducerea instrucțiunilor originale

INFORMAȚII PRIVIND SIGURANȚA

1. Familiarizați-vă cu funcționarea tuturor comenzilor și învățați cum să vă opriți rapid motor în caz de urgență. Asigurați-vă că operatorul este instruit corespunzător înainte de a utiliza echipamentul.

2. Nu permiteți copiilor să folosească motorul. Țineți copiii sau animalele de companie departe de compartimentul motorului.

3. Gazele de eșapament ale acestui motor conțin monoxid de carbon. Nu porniți motorul în locuri în care ventilația este insuficientă, nu porniți niciodată motorul în încăperi închise.



4. Sistemul de evacuare este foarte fierbinte atunci când motorul este în funcțiune.

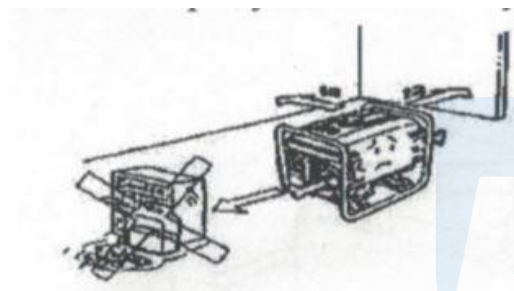

Nu apropiați motorul de funcționare la mai puțin de 1 metru de clădiri și alte echipamente. Păstrați la loc sigur materiale departe de motor și nu așezați obiecte pe motor atunci când acesta funcționează.

5. Nu atingeți piesele rotative în timpul funcționării, pentru a nu vă răni.

6. Operatorul este responsabil pentru orice daune cauzate terților.

7. Nu se acoperă în timpul funcționării sau la scurt timp după oprire motor.

8. Nu utilizați aparatul pe ploaie sau în condiții umiditate excesivă.

9. Nu lăsați aparatul în apă sau în iarbă umedă.

10. Agregatul nu trebuie să se încline nici măcar în timpul transportului.

11. În timpul funcționării, acesta trebuie să fie așezat în mod stabil pe o suprafață plană și tare, într-un mediu curat.

12. Nu supraîncărcați niciodată generatorul. Puterea totală a echipamentului de alimentare nu trebuie să depășească puterea nominală. De asemenea, trebuie să țineți cont de curentul de intrare dispozitive conectate.

13. Nu fumați atunci când aparatul este în funcțiune și nu vă apropiați de flăcări deschise.

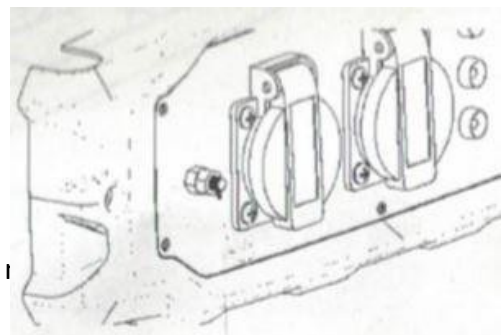

14. Înainte de a porni generatorul, este necesar efectuați împământarea pentru a minimiza riscul de șoc electric.



REFUZARE

Motorul utilizează benzină fără plumb pentru funcționare. Pe bujiile de aprindere și în camera de ardere
Un motor care funcționează cu benzină fără plumb stochează mai puțin carbon și are o durată de viață mai lungă a sistemului de evacuare.

În niciun caz nu se utilizează combustibil contaminat sau un amestec de ulei și benzină. Asigurați-vă că în rezervorul de combustibil nu intră murdărie sau apă. Uneori, atunci când motorul funcționează sub sarcină mare, se poate auzi un sunet de ciocnire ("ringing" - impact metalic). Aceasta nu este o defecțiune. Cu toate acestea, dacă ciocănitul se produce la o turație constantă a motorului în condiții de sarcină normală, trebuie să se verifice nivelul de combustibil.

1. Opriți motorul înainte de realimentare. Este interzisă adăugarea de combustibil atunci când unitatea este în funcțiune.

2. Așteptați 5 minute pentru ca motorul să se răcească. Realimentarea cu un motor fierbinte crește întotdeauna riscul de aprindere/accident.

2. Umpleți rezervorul până la marginea nivelului maxim de combustibil. Nu umpleți excesiv rezervorul. Ștergeți orice scurgere de combustibil înainte de a porni motorul.

3. Este strict interzis să fumați sau să mânuieți flăcări deschise în timpul alimentării cu combustibil. Benzina este un combustibil cu proprietăți extrem de inflamabile proprietăți. Căldura produsă de țigări poate aprinde vaporii, ceea ce poate provoca răni grave.



4. În cazul în care se varsă combustibil, nu porniți generatorul, ștergeți cu grijă combustibilul și așteptați cel puțin 15 minute pentru ca reziduurile să se evapore. Punerea în funcțiune a echipamentului trebuie să se efectueze departe de locul de realimentare cu combustibil.

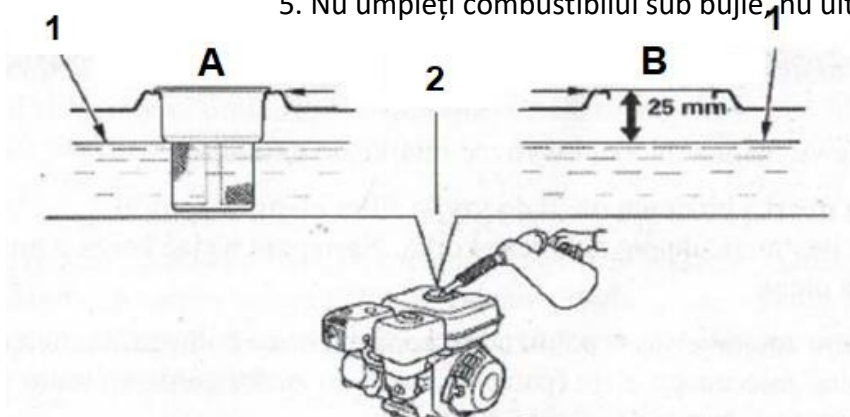
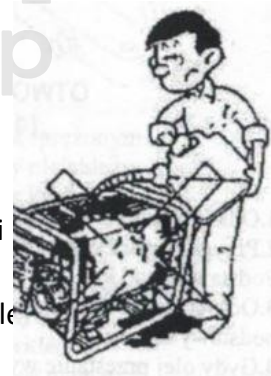

5. Nu umpleți combustibilul sub bujie, nu uitați să lăsați cel puțin 2,5 cm de la partea superioară a rezervorului.

A) Versiunea cu sită

B) Versiunea fără filtru

**1. Nivelul maxim
combustibil**

2. Rezervor de combustibil



VERIFICAREA NIVELULUI DE ULEI

Nivelul uleiului trebuie verificat când motorul este oprit și poziționat orizontal.
poziție.

1. Deșurubați șurubul de umplere cu ulei și ștergeți joă de ulei (deșurubați în sens contrar direcției în sensul acelor de ceasornic).
2. Introduceți bușonul de verificare a nivelului de ulei în gâtul de umplere a uleiului (fără a-l înșuruba), după cum urmează este prezentată în imagine. Apoi scoateți dopul cu joă și scădeți uleiul.
3. Dacă nivelul uleiului este aproape sau sub marcajul de limită inferioară de pe joă, adăugați uleiul recomandat până la marcajul de limită superioară (până la marginea inferioară a alezajului).
4. Montați și strângeți fișa de măsurare.

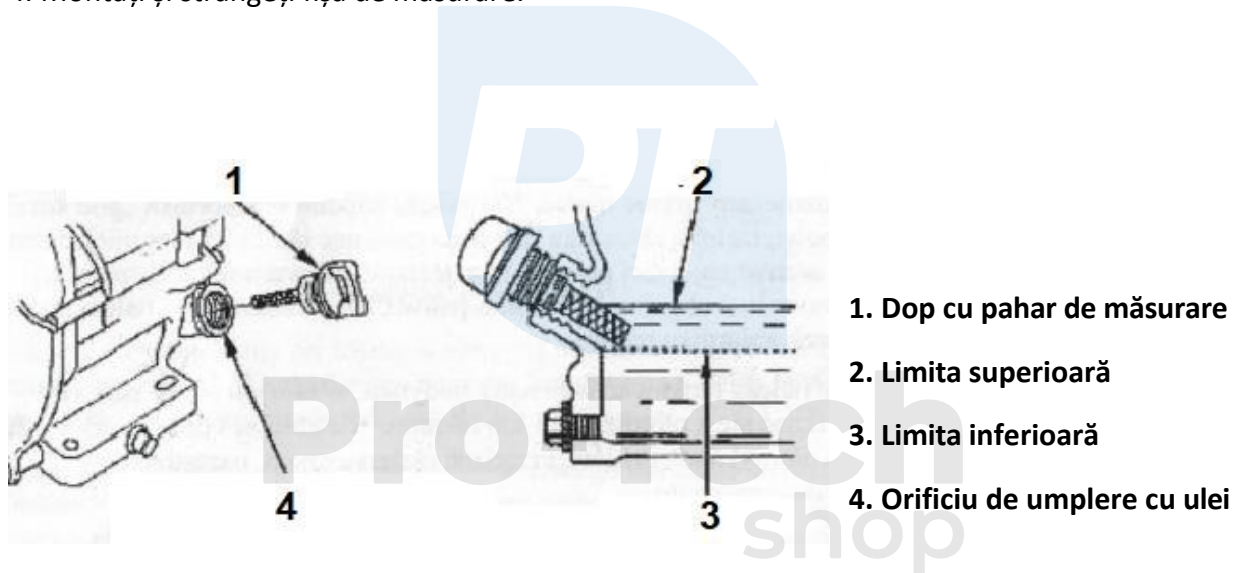

SCHIMBAREA ULEIULUI DE MOTOR

1. Deșurubați capacul de umplere cu ulei spre stânga.
2. Pregătiți un recipient în care să colectați uleiul uzat.
Așezați-l sub bușonul de golire.
3. Deșurubați bușonul de golire din partea inferioară a motorului.
4. Când se golește uleiul, agregatul poate fi ușor răsturnat pentru a accelera scurgerea reziduurilor sale.
5. Strângeți șurubul de golire și completați uleiul până la nivelul necesar. Utilizați ulei SAE 30.
Returnați uleiul uzat la punctul de reciclare

ULEI DE MOTOR

Uleiul este unul dintre principalii factori care influențează performanța și durabilitatea motorului. Utilizați ulei auto în patru timpi cu detergenți.

Folosiți ulei pentru motoare în patru timpi care îndeplinește cerințele minime de calitate API SJ, SL sau echivalent. Verificați întotdeauna dacă pachetul de ulei conține API SJ, SL sau clasă echivalentă. Clasa SAE 10W-30 este recomandată pentru majoritatea aplicațiilor.

FILTRU DE AER

Un filtru de aer murdar va împiedica fluxul de aer către carburator, afectând în mod negativ performanța motorului și reducând durata de viață a acestuia. În cazul în care motorul este utilizat în condiții de praf mediu, utilizați un filtru de aer din hârtie (acordeon).

CONTROL

Scoateți capacul de aer și verificați cartușele. Filtrele contaminate trebuie curățate sau înlocuite. Cartușele de filtrare deteriorate trebuie întotdeauna înlocuite. În cazul filtrelor "umede" cu baie de ulei, trebuie verificat și nivelul de ulei.

CURĂȚARE

1. Este interzisă curățarea filtrului cu o perie, ceea ce duce la frecarea prafului în structura căptușelii.
2. Se recomandă utilizarea aerului sub presiune pentru curățare.
3. Un filtru deteriorat trebuie înlocuit imediat.
4. De asemenea, curățați capacul filtrului.

Hârtie: loviți ușor căptușeala pe o suprafață dură de mai multe ori pentru a îndepărta praful sau suflați căptușeala din interior cu aer comprimat [nu depășiți presiunea de 207 kPa (2,1 kg/cm²)].

Insertie de spumă: curățați insertia în apă caldă cu săpun, clătiți-o și lăsați-o complet uscat. Umplutura poate fi, de asemenea, curățată într-un solvent neinflamabil și lăsată să se usuce. Înmuiați cartușul în ulei de motor curat și apoi stoarceți excesul de ulei. Dacă rămâne prea mult ulei în spumă, motorul va scoate fum.

5. După curățare, strângeți bine capacul filtrului.

BUJIE DE APRINDERE

Bujiile recomandate:

BPRGES (NGK)

WZOEPR-U (DENSO)

Bujiile de aprindere recomandate sunt proiectate pentru gama tipică de temperaturi întâlnite în timpul funcționării motorului. Reglarea corectă a distanței dintre bujii și lipsa depunerilor de carbon pe bujii sunt condiții prealabile pentru funcționarea corectă a motorului și pentru performanțe bune.

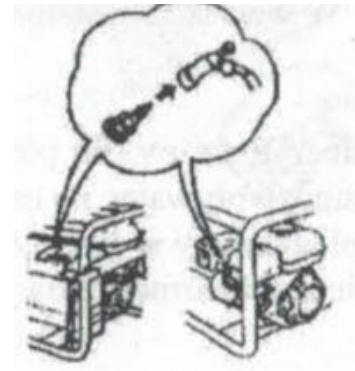

1. Îndepărtați bujia de la bujie.
2. Cu ajutorul cheii pentru bujii furnizate, deșurubați bujia spre stânga.
3. Curățați bujia de depunerile de carbon cu o perie de cupru, având grijă să nu deteriorați electrodul și izolatorul de porțelan.



4. Verificați distanța cu o scală, distanța dintre electrozi nu trebuie să depășească 0,8 mm și nu trebuie să fie mai mică de 0,7 mm.

5. După ce ați curățat bujia, reinstalați-o și asigurați-vă că este înșurubată uniform. Bujia trebuie să se răsucescă cu degetele, până când simțiți rezistență. Apoi strângeți cu cheia furnizată.

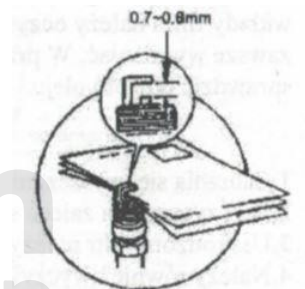

CABLU STARTER

Trageți ușor de mânerul demarorului până când acesta se oprește, apoi trageți rapid cu o mișcare fermă. Începeți prin rotirea ușoară a mânerului.

REGULI DE PRIM AJUTOR

Persoane electrocutate - deconectați curentul protejându-vă cu un izolator uscat, îndepărtați persoana infectată de cablul de alimentare. Aveți grijă să nu atingeți persoana rănită cu mâinile goale până când aceasta nu este eliberată de cablul de alimentare. Chemați imediat ajutoare (personal calificat și instruit).

PRINCIPII ALE SISTEMULUI DE SIGURANȚĂ ELECTRICĂ

Nerespectarea următoarelor avertismente și modificarea proiectului echipamentului exonerează producătorul de răspunderea pentru daunele provocate de munca sa persoanelor, animalelor și bunurilor sau echipamentului însuși și anulează drepturile de garanție.

1. Nu atingeți componentele instrumentului cu mâna sau cu umbrăcăminte.

2. Utilizatorul nu trebuie să depășească parametrii maximi pentru care a fost creat dispozitivul.

3. Înainte de a porni aparatul, verificați dacă cablul de alimentare și celelalte părți ale acestuia sunt în stare bună.

4. Nu porniți echipamentul incomplet, nu rupeți fără piese sau capace

5. Țineți cablul de alimentare și întrerupătoarele departe de îndemână apă sau alte lichide.

6. Înainte de a începe generatorul trebuie să fie legat la pământ cu un fir gros între punctul de împământare a generatorului și punctul de legare la pământ. Este interzisă conectarea generatorului la rețeaua de alimentare domestică fără a deconecta mai întâi alimentarea de la rețeaua comercială.

Acest lucru este extrem de periculos și va deteriora generatorul!

8. Dacă doriți să conectați grupul electrogenerator la rețeaua de alimentare domestică, solicitați unui electrician calificat să instaleze grupul electrogenerator. Această instalație trebuie să fie capabilă să deconecteze toate fazele și firul neutru de la sursă de energie comercială. Dacă întreruperea de mai sus nu este efectuată, agregatul va fi absorbit de echipamentul comercial, ceea ce este extrem de nesigur și va deteriora agregatul.

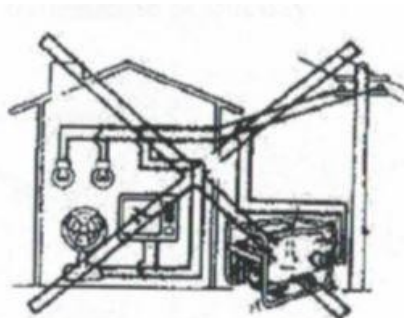
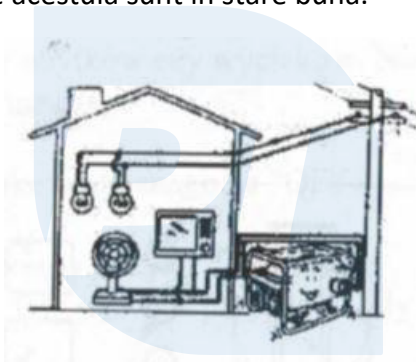
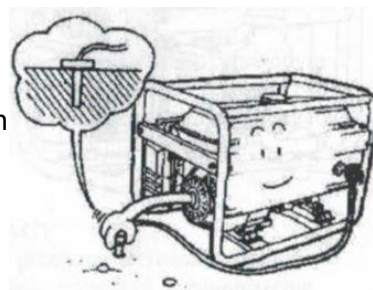

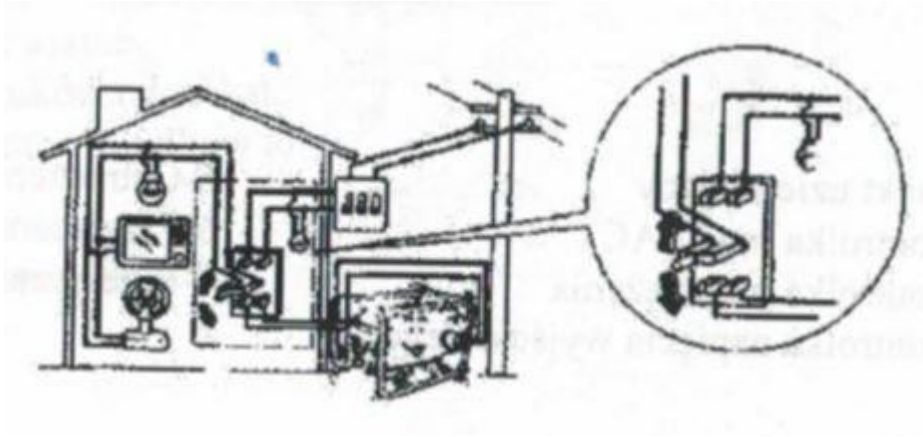

PT
Pro-Tech
shop

DESCRIEREA DE BAZĂ A UNITĂȚII

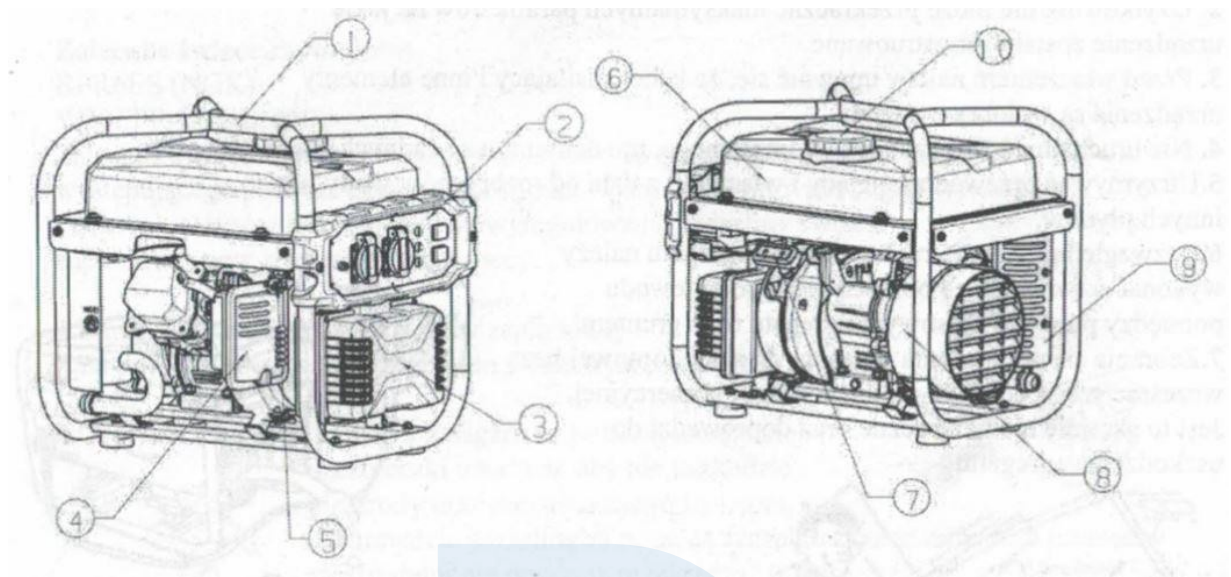

- 1 - Cadru
- 2 - Panou de control
- 3 - Modul convertor
- 4 - Filtru de aer
- 5 - Descărcarea uleiului
- 6 - Rezervor de combustibil
- 7 - Mâner de pornire
- 8 - Capacul motorului
- 9 - Silențios
- 10 - Capacul rezervorului de combustibil

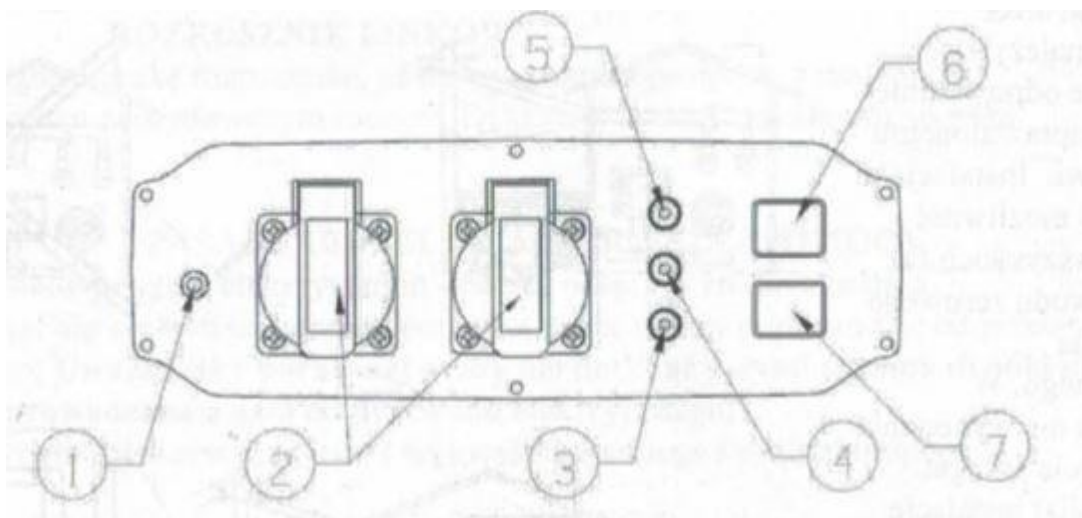

- 1 - Punct de împământare
- 2 - Indicator de curent alternativ
- 3 - Indicator de suprasarcină
- 4 - Indicator de tensiune de ieșire
- 5 - Avertizare privind nivelul uleiului
- 6 - Comutator pentru modul de economisire a energiei
- 7 - Comutator de aprindere

DESCRIEREA LĂMPILOR DE CONTROL

1 - Avertizare de nivel scăzut de ulei. Când nivelul uleiului scade sub nivelul dorit, lumina indicatoare se aprinde și motorul nu pornește. Aceasta este doar o protecție și, ca orice senzor, poate funcționa defectuos, așa că trebuie să verificați nivelul uleiului înainte de fiecare utilizare.

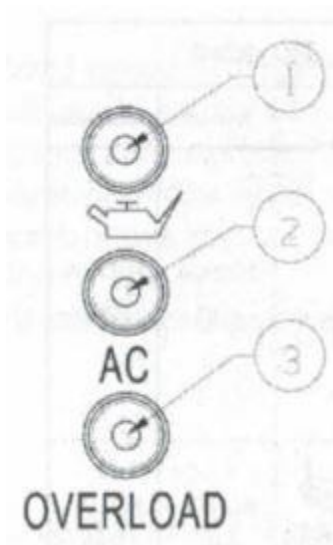

2 - Indicator de tensiune de ieșire. Indică prezența tensiunii pe conectorii de 230 V. Se aprinde în verde atunci când funcționează corect.

3 - Avertizare de supraîncărcare. Atunci când este detectată o suprasarcină, indicatorul se aprinde în roșu și apoi tensiunea nu mai este furnizată către prizele de 230 V. Pentru a restabili funcția, opriți motorul, deconectați toate receptoarele și apoi

porniți motorul.



REGIMUL ECONOMIC DE FUNCȚIONARE

Atunci când este activat modul economic, motorul preia controlul. Acest lucru are ca rezultat o reducere a turației motorului în funcție de sarcină, ceea ce duce la reducerea consumului de combustibil și a emisiilor de zgomot

IMPORTANT: Nu se recomandă funcționarea în modul economic atunci când puterea de ieșire este apropiată de puterea maximă a unității.

UTILIZAREA UNITĂȚII

Verificați întotdeauna nivelul uleiului și al combustibilului, verificați dacă există deteriorări vizibile, defecte sau scurgeri. Apoi împământați între punctul de împământare și pământul de la sol.





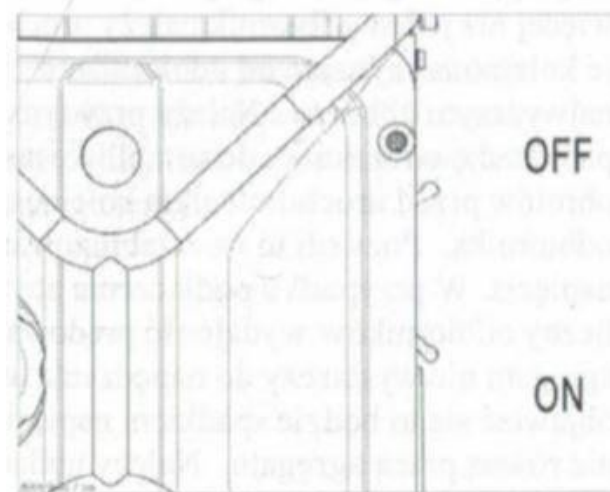

COMISIONARE

1. Treceți comutatorul modului de economisire a energiei în poziția "OFF".
2. Comutați comutatorul de aprindere în poziția "ON".
3. Setați starterul pe ON (numai când motorul este rece).
4. Începeți cu un demaror manual.
5. Așteptați ca rotația să se stabilizeze.
6. Opriți-l după ce viteza s-a stabilizat.

IMPORTANT: Lăsați motorul generatorului să se încălzească înainte de a conecta receptoarele. Acest lucru va prelungi durata de viață a echipamentului.



SELECȚIA UNITĂȚILOR

Waty		Tipul de dispozitiv	Exemplu		
Start	Locuri de muncă			Start	Încărcare
X1	X1		 100W	100VA (W)	100VA (W)
X2	X1.5		 40W	80VA (W)	80VA (W)
X3-5	X2	 	 150W	550VA (W)	300VA (W)

Alegerea agregatului care urmează să fie utilizat este un element cheie al unei operațiuni de funcționare în siguranță. Tabelul din stânga prezintă metoda de primire a energiei electrice diferite tipuri de receptoare. La punerea în funcțiune, acordați o atenție deosebită consumului de energie, care depășește deseori valoarea nominală. curent de receptor.

Pro-Tech shop

CONECTAREA UNOR RECEPTORI

În cazul în care conectăm mai multe receptoare la agregat, trebuie să le activăm unul câte unul, începând cu aparatul cu cel mai mare consumul. Asigurați-vă că așteptați ca turația să se stabilizeze înainte de a porni un alt receptor. Astfel se va stabili tensiunea. În cazul în care sunt conectate prea multe receptori, eficiența curentă a agregatului nu este suficientă pentru a conduce echipamentul, acest lucru se manifestă prin căderi de tensiune și inegalitate funcționarea unității.

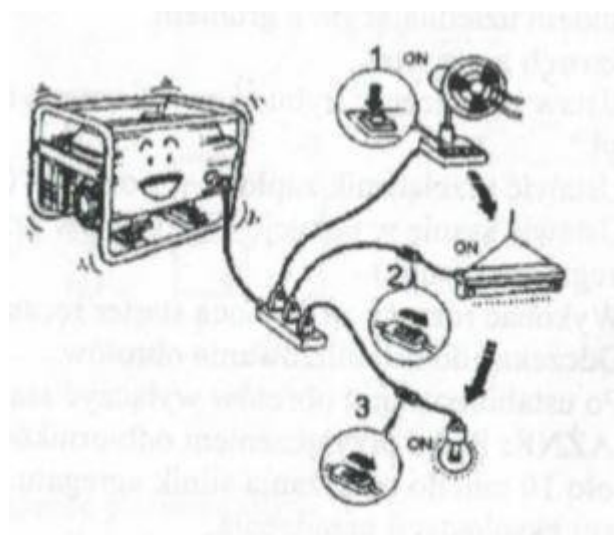

OPRIREA APARATULUI

Asigurați-vă că toate receptoarele au fost deconectate înainte de a opri generatorul. Apoi deconectați siguranța principală de 220 V. După ce viteza s-a stabilizat, opriți motorul generatorului. Treceți comutatorul de aprindere în poziția "OFF".

Când lucrarea este terminată, închideți alimentarea cu con



DEPOZITARE ȘI TRANSPORT

1. Agregatul trebuie depozitat în cutia sa originală, într-un loc inaccesibil copiilor și trecătorilor.
2. Zona de depozitare trebuie să fie lipsită de umiditate și să aibă o temperatură constantă.

Pregătirea pentru depozitare

- a) Schimbați uleiul astfel încât unitatea să fie gata de ardere și de funcționare pentru sezon.
- b) Scurgeți combustibilul din rezervor.
- c) Curățați carburatorul.
- d) Îndepărtați capacul bujiei de aprindere pentru a împiedica pornirea unității.

Pregătirea pentru depozitare

- a) Așteptați până când aparatul s-a răcit complet.
- b) Scurgeți combustibilul din rezervor (nu transportați/stocați niciodată combustibilul în rezervor).
- c) Asigurați unitatea în timpul transportului cu centuri de transport pentru a preveni deteriorarea.

Toate reparațiile și reglajele trebuie efectuate la un centru de service autorizat. Orice modificări de proiectare și reparații care nu sunt efectuate de către personal calificat vor anula răspunderea de garanție a producătorului și pot duce la pericole și daune.

PLAN DE SERVICII

Lucrări de service	Daily	Lunar sau după 8 ore de funcționare	O dată la 3 luni sau după 50 de ore operațiuni	O dată la 6 luni sau după 100 de ore operațiuni	O dată la 12 luni sau după 300 de ore operațiuni
Curățarea generatorului *					
Verificarea nivelului de ulei					
Schimb de ulei **					
Schimbarea filtrului de ulei **					
Verificarea filtrului de aer *					
Curățarea filtrului de aer *					
Curățarea capului*					
Înlocuirea filtrului de aer					
Reglarea jocului supapelor					
Curățarea bujiilor					
Curățarea separatorului de combustibil*					
Curățarea filtrului de combustibil*					
Verificarea și reglarea jocului supapelor ***					
Curățarea rezervorului de combustibil ***					
Verificarea sistemului de combustibil			O dată la 2 ani		
Măsurarea izolației			O dată la 6 luni		

(*) În condiții foarte prăfuite, filtrul de aer și generatorul trebuie curățate în fiecare zi și la intervale mai scurte, dacă este necesar.

(**) Dacă unitatea este utilizată în condiții severe și la temperaturi ridicate, uleiul trebuie schimbat la fiecare 25 de ore, inclusiv filtrul de ulei.

(***) Lucrările trebuie efectuate de un atelier autorizat.

Uneltele electrice, accesoriile și ambalajele trebuie eliminate în conformitate cu principiile aplicabile de protecție a mediului.

Piese din plastic sunt etichetate în mod corespunzător pentru o eliminare corectă și responsabilă în vederea protejării mediului.



Nu aruncați sculele electrice la gunoiul menajer.

În conformitate cu Directiva europeană 2002/96/CE privind instrumentele electrice și electromagnetice vechi și uzate și aplicarea lor în drept, se uneltele electrice inutilizabile excluse trebuie colectate separat și reutilizate în conformitate cu principiile de protecție a mediului.

